

33015 / 33016

## Temporizador electrónico para riego

Instrucciones para el usuario ■ Español

33015\_INS\_ESP\_00

### 3 Seleccione cuándo regar

- Con la flecha apuntando hacia **START WATER** (comienzo del riego), utilice los botones y para seleccionar la primera hora del día en que usted desea regar. Todos los ciclos de riego restantes durante el día se referirán a esta hora.
- Presione el **botón del cursor** para pasar al siguiente ajuste.

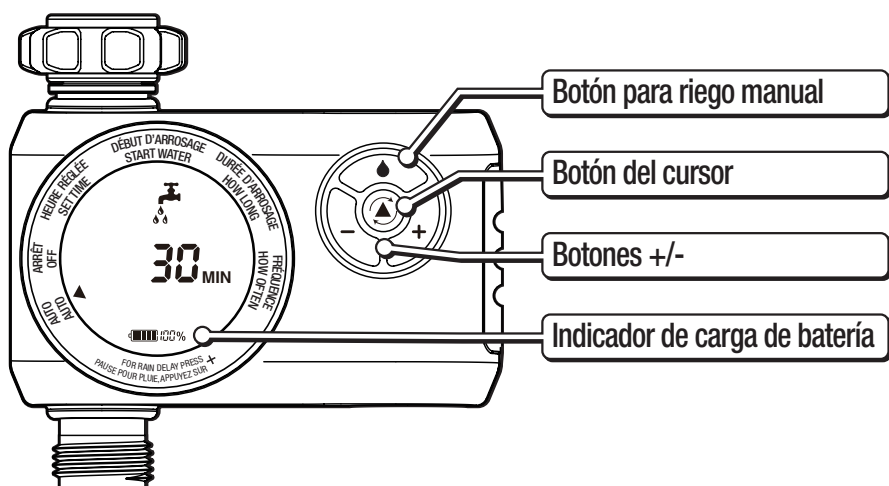

Botón para riego manual

Botón del cursor

Botones +/-

Indicador de carga de batería

### 4 Duración del riego

- Con la flecha apuntando hacia **HOW LONG** (duración del riego), utilice los botones y para seleccionar la duración de cada ciclo de riego.
- Los ciclos pueden tener hasta **360 minutos (6 horas)** de duración.
- Presione el **botón del cursor** para pasar al siguiente ajuste.



### 1 Instalación de las baterías y ensamblaje

#### Baterías

- Instale **2 baterías alcalinas AA** quitando el soporte de las mismas de la parte posterior de la temporizador e insertando las baterías como se indica. Vuelva a colocar el soporte de las baterías.
- NOTA:** No utilice baterías recargables. Recicle las baterías después de ser usadas.

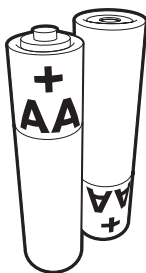

#### Instalación

- Sujete el temporizador a un grifo exterior y abra el paso del agua. Deje el grifo abierto mientras el temporizador esté sujeto al grifo.
- NOTA:** Usted puede programar el temporizador antes de sujetar el mismo al grifo.

Nosotros recomendamos reemplazar las baterías cuando el indicador llegue a 20%

### 5 Frecuencia del riego

- Con la flecha apuntando hacia **HOW OFTEN** (frecuencia), utilice los botones & para seleccionar la frecuencia del riego.
- Usted podrá regar tan frecuentemente como cada 1 hora, cada día o con poca frecuencia como una vez cada 7 días.

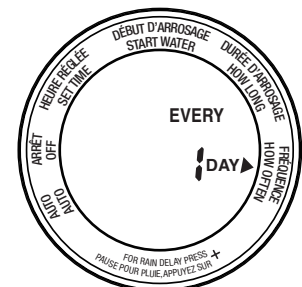

	DOMINGO	LUNES	MARTES	MIÉRCOLES	JUEVES	VIERNES	SÁBADO
<b>CADA 1 DÍA</b>	●	●	●	●	●	●	●
<b>CADA SEMANA</b>	●						●
	DOMINGO	LUNES	MARTES	MIÉRCOLES	JUEVES	VIERNES	SÁBADO
<b>CADA 2 DÍAS</b>	●						●
<b>SEMANA 1</b>	●						●
<b>SEMANA 2</b>		●					●
	DOMINGO	LUNES	MARTES	MIÉRCOLES	JUEVES	VIERNES	SÁBADO
<b>CADA 3 DÍAS</b>		●					●
<b>SEMANA 1</b>		●					●
<b>SEMANA 2</b>	●						●

### 2 Ajuste del reloj

- Toque cualquier botón para “despertar” al temporizador.
- Usando el **botón del cursor** mueva la flecha hasta **SET TIME** (fijar la hora).
- Presione los botones y para fijar el reloj en la hora actual.
- Presione el **botón del cursor** nuevamente para fijar la hora y pase al siguiente ajuste, **START WATER** (comienzo del riego).





### 6 Modo automático

- Después de la programación, el temporizador estará en el modo **AUTO** (automático). Sus programas de riego solamente operarán cuando el temporizador esté en modo **AUTO** (automático).
- Si el temporizador no está en modo **AUTO**, presione el **botón del cursor** para cambiar a **AUTO**.
- El visualizador alternará entre **TIME** (hora actual) y **NEXT START TIME** (hora de comienzo siguiente) para cada zona. Esto le permitirá ver fácilmente los que ocurrirá a continuación.
- Si el ciclo de riego siguiente será en más de 12 horas, **NEXT START TIME** (hora de comienzo siguiente) será indicada en días en lugar de indicar una hora.



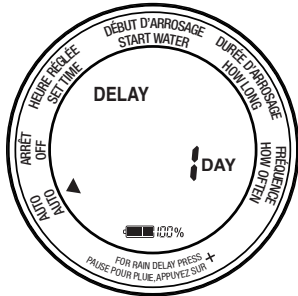

## 7 Modo de suspensión por lluvia

- Si el pronóstico meteorológico anuncia lluvias, y usted desea interrumpir temporalmente el riego, puede utilizar la función de suspensión por lluvia.
- El **Rain Delay Mode** (modo de suspensión por lluvia) detendrá todo el riego por hasta 7 días.
- Después del período de suspensión, el programa de riego comenzará a correr automáticamente.
- Para activar el **Rain Delay Mode** (modo de suspensión por lluvia), asegúrese de que la flecha apunte hacia **AUTO** (automático). Presione el botón  para seleccionar el período de suspensión. Usted puede reducir el período de suspensión con el botón .
- En el **Rain Delay Mode** (modo de suspensión por lluvia), el visualizador alternará entre **TIME** (hora actual) y **DELAY** (tiempo de suspensión) restante. Si el tiempo de suspensión es mayor que 12 horas, **DELAY** (tiempo de suspensión) se mostrará en **DAYS** (días).



## 8 Modo desconectado

- Si usted desea detener el riego durante un período prolongado de tiempo, presione el **botón del cursor**  hasta que la flecha apunte hacia **OFF** (desconectado).
- El temporizador no regará automáticamente mientras se encuentre en este modo. El visualizador mostrará la palabra **OFF** en letras grandes.
- Para comenzar a regar automáticamente de nuevo, simplemente presione el **botón del cursor**  hasta que la flecha apunte hacia **AUTO**. El programa comenzará a regar en la hora de comienzo siguiente **Start Time** disponible.



## 9 Riego manual

- Presione el botón **MANUAL** ( en modelos multilingües).
- La válvula se abrirá después de unos pocos segundos y se cerrará automáticamente después del período de tiempo seleccionado.



## 10 Reajuste del temporizador

- Si usted necesita borrar completamente todos los ajustes en el temporizador y retornarlo a su estado original, presione el **botón del cursor**  y manténgalo presionado durante 7 segundos.
- El visualizador mostrará **RESET** (reajuste) para confirmar la acción.
- **NOTA:** Todos los programas se pierden cuando el temporizador se reajusta en **RESET** (reajuste).

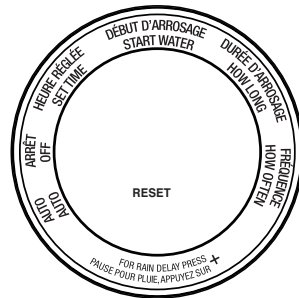

**Advertencia:** Fabricado para uso en el exterior solamente. Si se salpica agua dentro de las tomas o fuentes de corriente eléctrica, puede ocasionar severas descargas eléctricas. No utilice agua con temperaturas superiores a 46°C (115°F). No lo use cuando la temperatura del aire del ambiente sea menor a 4,5°C (40°F). Cuando no esté en uso, retire las baterías, drene y almacene en el interior, alejado de temperaturas de congelamiento.